



产品使用说明书

旋启式止回阀



安徽红星阀门有限公司



一、产品概述

旋启式止回阀又称单向阀或逆止阀，其作用是防止管路中的介质倒流。启闭件靠介质流动和重量自行开启或关闭，以防止介质倒流的阀门叫止回阀。止回阀属于自动阀类，主要用于介质单向流动的管道上，只允许介质向一个方向流动，以防止发生事故。

二、结构图及尺寸规格

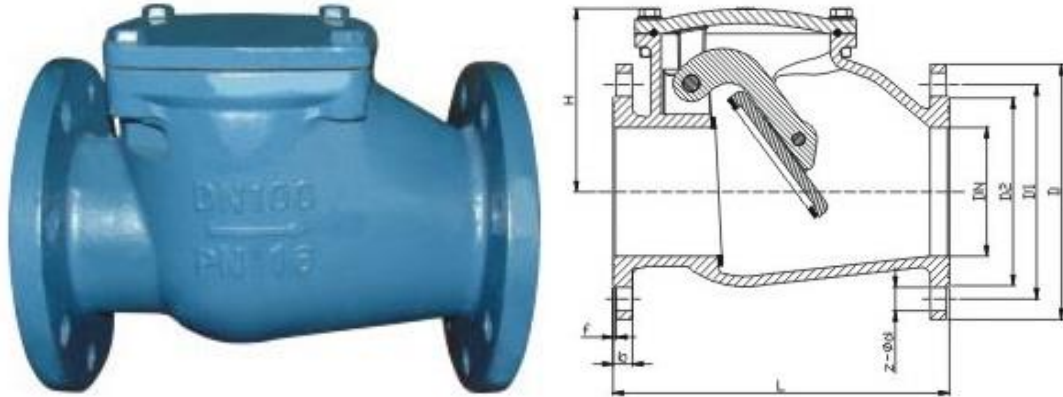

公称通径(mm)	尺寸 (mm)												
	L	H	D		D1		D2		b		f	Z-Φd	
			PN10	PN16	PN10	PN16	PN10	PN16	PN10	PN16		PN10	PN16
50	203	100	165		125		99		19		3	4-19	
65	216	115	185		145		118		19		3	4-19	
80	241	130	200		160		132		19		3	8-19	
100	292	135	220		180		156		19		3	8-19	
125	330	180	250		210		184		19		3	8-19	
150	356	185	285		240		211		19		3	8-23	
200	495	230	340		295		266		20		3	8-23	12-23
250	622	290	395	405	350	355	319		22		3	12-23	12-28
300	698	325	445	460	400	410	370		24.5		4	12-23	12-28
350	787	405	505	520	460	470	429		24.5	26.5	4	16-23	16-28
400	914	430	565	580	515	525	480		24.5	28	4	16-28	16-31
500	978	480	670	715	620	650	582	609	26.5	31.5	4	20-28	20-34
600	1295	630	780	840	725	770	682	720	30	36	5	20-31	20-37

三、执行标准

设计标准	GB/T 13932	检验标准	GB/T 13927
结构长度	GB/T12221	卫生标准	GB/T17219
法兰标准	GB/T17241.6		

四、主要技术参数

公称压力 (MPa)	1.0	1.6
壳体试验压力 (MPa)	1.5	2.4
密封试验压力 (MPa)	1.1	1.76
工作温度 (°C)	≤80	
使用介质	水等	



五、主要零件材料

零件名称	材质	零件名称	材质
阀体、阀盖	球墨铸铁	摇杆轴、销轴	碳钢、不锈钢
阀瓣	球墨铸铁	密封圈	黄铜

六、安装及使用注意事项

- 1、旋启式止回阀安装在水平管道上，使用时一般处于全开状态。
- 2、安装前应先进行以下工作：
 - (1) 卸掉阀门通道两端的闷盖和泡沫板，清洁内腔，去除油垢；
 - (2) 剥去阀瓣表面上的油纸，去除阀瓣面上的油垢；
- 3、安装时注意阀门箭头与介质流向一致。
- 4、通过管路的介质不应带有硬质颗粒，以免损伤密封面。
- 5、该阀门出厂前已逐台进行检验和试验合格，安装单位可直接压力试验或安装使用。

七、维护方式

- 1、该阀门应存放在干燥通风的室内，做到防潮、防雨、防锈。
- 2、存放与运输时启闭件应处于关闭装置，同时应做好以下工作：
 - (1) 阀瓣应固定于关闭位置
 - (2) 通径两端内口用泡沫板堵塞，端口须用闷盖塞紧，予以防尘、防锈，保持通道清洁和端面的平整；
- 3、长久放置时应定期检查。每三个月对两通道、密封面上的污垢和锈迹，焊接口的防护状况进行检查，擦拭污垢和锈迹后，重新涂刷防锈油予以防护



红星阀门微信公众平台
安徽红星阀门有限公司

地址：安徽省铜陵市狮子山经济开发区栖凤路 855 号
Add:NO.855 Qifeng Road ShiziShan Economic Development,
Tongling City, Anhui Province, China.

邮编：244000

电话(TEL)：0562-6820602

传真(FAX)：0562-6820018

邮箱(E-mail)：hxfm@dunan.cn

网址(http)：www.redstarvalve.com