



# 产品使用说明书

## 空气阀



安徽红星阀门有限公司



一、安装前

- 1、清理管道，确保无焊渣、碎石等污物；
- 2、核对铭牌信息及工作压力。

二、安装步骤

- 1、法兰焊接到位，管道正常时才可安装阀门。
- 2、先安装检修阀，再安装空气阀。
- 3、装上所有法兰螺栓并拧紧。
- 4、螺栓必须顺时针对角线拧紧，以防止垫片上的压力不均匀而发生漏水现象；见图 1。



图1

三、注意事项

1、安装位置及距离选择：

- (1) 管道局部最高点。
- (2) 管道上升（下降）坡度转折点如图二所示。

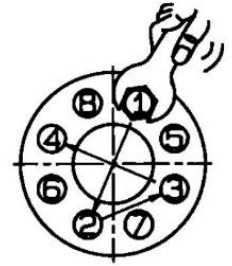
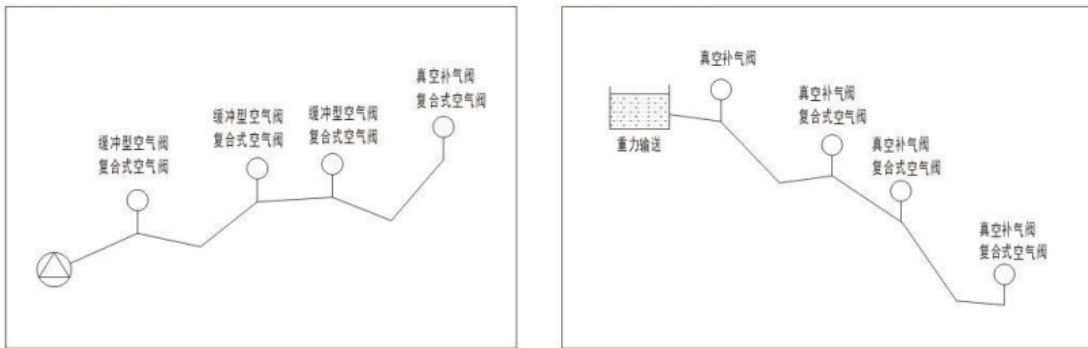

图二

- (3) 长距离水平管线每隔 400-800m 安装一只。
- 2、为保证使用效果，排气阀安装时必须垂直管线向上安装。
- 3、排气阀须配置检修阀. 如图三所示
- 4、空气阀与主管道之间须设置延伸集气管，如图三所示。
- 5、空气阀的阀门井须设置通风口，便于阀门的进排气。

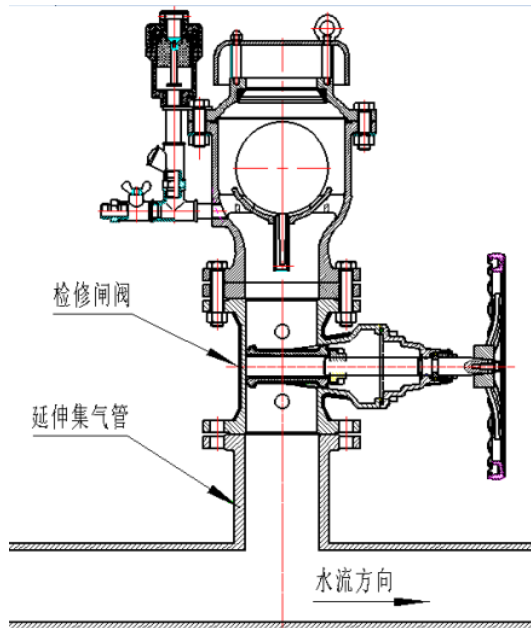

图三



四、维护：

- 1、每年至少对阀门大、小排气口，操作顺畅和防腐蚀保护进行一次检查，在极端工作条件下，检查周期需要缩短。
- 2、检查法兰螺栓连接，如有松脱，将其拧紧。
- 3、检查阀门有无生锈，并及时采取防锈措施；

五、阀门故障原因及排除方法：

故障	分析产生原因	消除故障方法
主阀密封面泄漏	1、阀体内部有杂物（如树枝、编织袋）卡阻密封面； 2、阀门密封面上有积垢； 3、密封面损伤； 4、密封橡胶老化、破损； 5、浮球漏水或爆破。	1、关闭检修阀，及时清除杂物； 2、关闭检修阀，及时清理密封面积垢或更换； 3、关闭检修阀，及时更换密封件； 4、关闭检修阀，及时更换密封橡胶件； 5、关闭检修阀，更换浮球。
阀体与阀盖连接处泄露	1、法兰连接处螺栓紧固不均匀； 2、紧固螺栓的紧力不够； 3、橡胶密封件老化、损坏	1、关闭检修阀，重新均匀紧固螺栓； 2、重新均匀紧固螺栓； 3、及时更换橡胶密封件。
微排阀排气孔泄露	1、阀体内部有杂物（如树枝、编织袋）卡阻密封面； 2、密封橡胶老化、破损；	1、及时清除杂物； 2、及时更换密封橡胶件。
接管处泄露	1、运输过程中磕碰，密封螺纹损坏； 2、接管密封处生锈、氧化	1、及时更换接管、标准件； 2、及时更换接管、标准件



红星阀门微信公众平台  
安徽红星阀门有限公司

地址：安徽省铜陵市狮子山经济开发区栖凤路 855 号  
Add:NO.855 Qifeng Road ShiziShan Economic Development,  
Tongling City, Anhui Province, China.

邮编：244000

电话(TEL)：0562-6820602

传真(FAX)：0562-6820018

邮箱(E-mail)：[hxfm@dunan.cn](mailto:hxfm@dunan.cn)

网址(http)：[www.redstarvalve.com](http://www.redstarvalve.com)