



# 产品使用说明书

## 软密封闸阀



安徽红星阀门有限公司



一、安装前

1. 应仔细阅读使用说明书、认真核对型号、规格以及其他标志与现场使用要求是否相同；
2. 清理管道，确保无焊渣、碎石等污物；
3. 检查阀门各部分紧固件是否松动或损坏；
4. 手动启闭阀门应灵活无阻滞现象；
5. 核对铭牌上的材质、规格及工作压力，确认适用于所安装的系统；
6. 检查连接用的法兰螺栓规格是否正确；

二、安装步骤：

1. 首先按图示装入手轮(若拆箱时手轮未装在阀门上)，阀门前后安装管道的中心需要水平对齐。见图 1

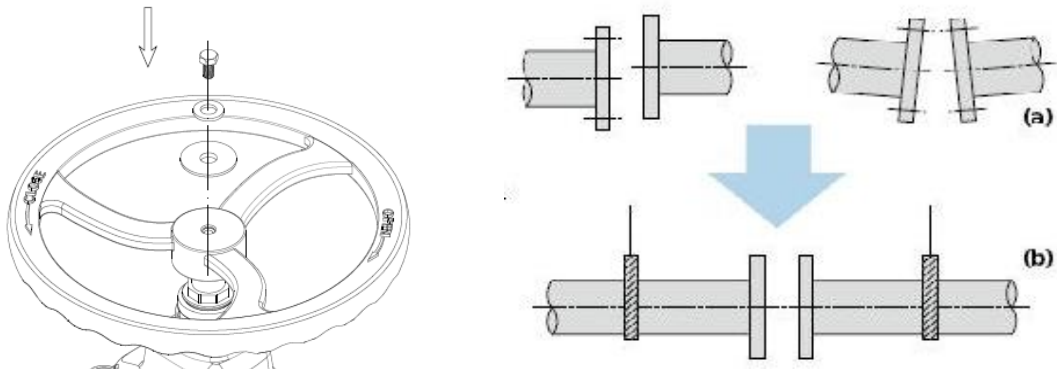

2. 用扳手按对角次序均匀地拧紧螺栓。注意不要拧得过紧，以防造成阀座变形，启闭扭矩增大。见图 2

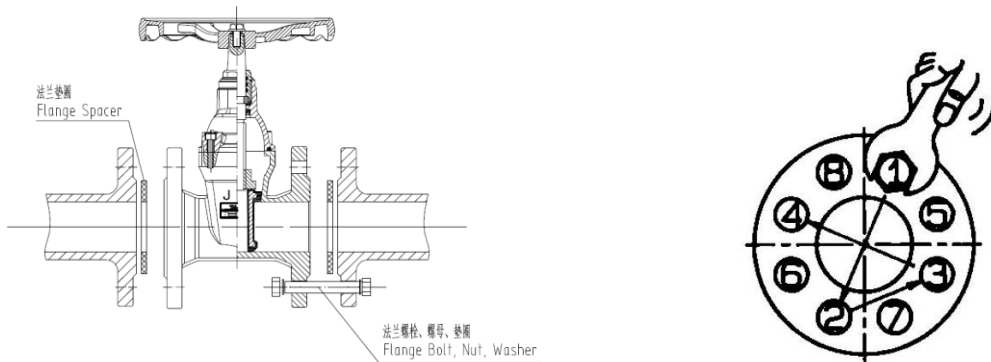

3. 管线上安装一定数量的伸缩器或设置伸缩弯，方便安装阀门用；
4. 安装完成后，应将阀门全开，通水清洗，清除管道内杂物；

三、注意事项：

1. 和阀门连接的两侧管路法兰必须平行、同轴；
2. 安装和拆卸时，确认管道已排空且不承压；
3. 拆卸时确保阀板处于接近全关位置；
4. 在紧固法兰螺栓时要对称交替紧固；
5. 新管道应将阀门全开后再通水；
6. 大口径阀门应增设支点；

四、保养与维护：

1. 对长期关闭的阀门，每三个月开关一次；
2. 检查法兰螺栓连接，如有松脱，将其拧紧；



- 3. 检查阀门有无生锈，并及时采取防锈措施；
- 4. 检查阀门及四周有无泄漏，法兰表面和连接轴处有无泄漏点。

五、故障原因及排除方法：

问题	原因	排除方法
法兰泄露	1. 紧固螺丝松动	对角均匀紧固螺丝
	2. 法兰密封面或阀端密封面有损伤或有脏物	修复密封面或清理污物
	3. 垫片失效	更换新的垫片
轴封泄露	1. O形圈密封失效	更换O形圈
	2. 填料压盖未压紧	均匀拧紧填料压盖上的螺栓，压紧填料
内泄露	密封面间有杂物	将脏物清除干净
手柄，手轮的损坏	1. 使用不正确	禁止使用管钳、长杠杠、撞击工具等；
	2. 紧固件松脱	及时修配
	3. 手柄，手轮与阀杆连接损伤	及时修配



红星阀门微信公众平台  
安徽红星阀门有限公司

地址：安徽省铜陵市狮子山经济开发区栖凤路 855 号  
Add:NO.855 Qifeng Road ShiziShan Economic Development,  
Tongling City, Anhui Province, China.

邮编：244000

电话(TEL)：0562-6820602

传真(FAX)：0562-6820018

邮箱(E-mail)：[hxfm@dunan.cn](mailto:hxfm@dunan.cn)

网址(http)：[www.redstarvalve.com](http://www.redstarvalve.com)